

Round T Objektblandare från Tapwell

ound

Round T ____ Objektblandare från Tapwell

Tapwell har på bara några år blivit en välkänd och uppskattad leverantör av köks- och badrumsblandare på konsumentmarknaden. Kunderna vet vad namnet står för: Hög kvalitet och snygg design till bra priser.

____ Nu tar vi nästa steg för att bli en lika välkänd och uppskattad leverantör på objektmarknaden. Vi har två starka erbjudanden: Ett noga utvalt sortiment av blandare som kombinerar hög kvalitet med snygg design och uppseendeväckande bra priser. Och ett känt varumärke med klart mervärde för slutkunderna.

____ Vår designserie för objektmarknaden heter Round T; ett sortiment av blandare, duschar och tillbehör som enbart finns tillgängligt för objektkunder. Serien är skraddarsydd för svenska bygg- och försäkringsnormer, installationsmetoder och konsumentönskemål. ____ Den tekniska och funktionella kvalitén är helt i nivå med det bästa på marknaden och med den senaste tekniken för vatten- och energibesparing. Designen höjer sig över mängden. ____ All vår tillverkning sker i Italien, som är världsledande när det gäller teknik, material och design. Vår tillgänglighet, leveransberedskap och service i Sverige är helt i klass med marknadens krav och behov.

Tapwells blandare, termostater och duschset tillverkas i Italien med mycket hög teknisk och funktionell kvalitet. Samtliga funktioner som visas på bilderna ingår som standard utan extra kostnad. Vi sammanfattar Tapwells kvalitets- och miljötänkande i följande fyra begrepp:

TSave™ _____ Vårt varumärke för alla funktioner som håller med vatten och energi. **TSafe™** _____ Vårt varumärke för alla funktioner som garanterar säker användning. **TClean™** _____ Vårt varumärke för alla funktioner som garanterar rent vattenflöde och ren miljö. **TEasy™** _____ Vårt varumärke för enkel installation, enkel service och enkel användning. Vi har även två begrepp för egna specialfunktioner (standard i alla våra blandare): **TColdStart™** _____ Vårt varumärke för den energibesparande funktionen att alltid starta med ett kallt vattenflöde. **TTwoStep™** _____ Vårt varumärke för den vattenbesparande funktionen att kunna reglera vattenflödet i två steg.

4



3





TSafe™ [1](#) Justerbar temperaturspär i den keramiska packningen. Keramisk diskmaskinsavstängning. Spärrbar pip som anpassar vridvinkeln till diskho. Helt skållningsfritt blandarhus i bad- och duschblandare. Vi har helt enkelt bytt plats på termostaten och flödet, så att enbart tempererat vatten rinner genom blandarhuset (OBS – ingen skillnad på rördragningarna varmt/kallt). Säkerhetsspär vid 38 grader. Säkerhetsblandare som stoppar varmvattnet om kallvattnet försvinner. **TSave™** [2](#) Vattenbesparande och absolut tät keramisk packning. Vattenbesparande perlator. Flödesbegränsare i duschslangen som spar vatten. **TColdStart™** [3](#) Flödet startar alltid med kallt vatten, vilket spar upp till 30% energi. **TTwoStep™** [4](#) Flödet reglerbart i två steg, vilket spar upp till 30% vatten. **TEasy™** [5](#) Anslutningsrör i SoftPex som ger enkel och snabb installation. Termostatblandare med dubbla funktioner: För montering av handdusch alternativt badkarspip. Badkarspip utan flödesbegränsare = snabb fyllning av badkaret. Termostatsatsen kan bytas snabbt och enkelt med ett handgrepp. Justerbara väggfästen för duschstativet och glidfäste i metall för handduschen. **TClean™** [6](#) Antikalksystem. Hela blandaren är tillverkad i mässing = hög kvalitet, lång livslängd och full återvinning. 100% livsmedelsgodkända material.



06_07



Kök
RT980 Krom
Köksblandare bockad pip
Art Nr 8309059

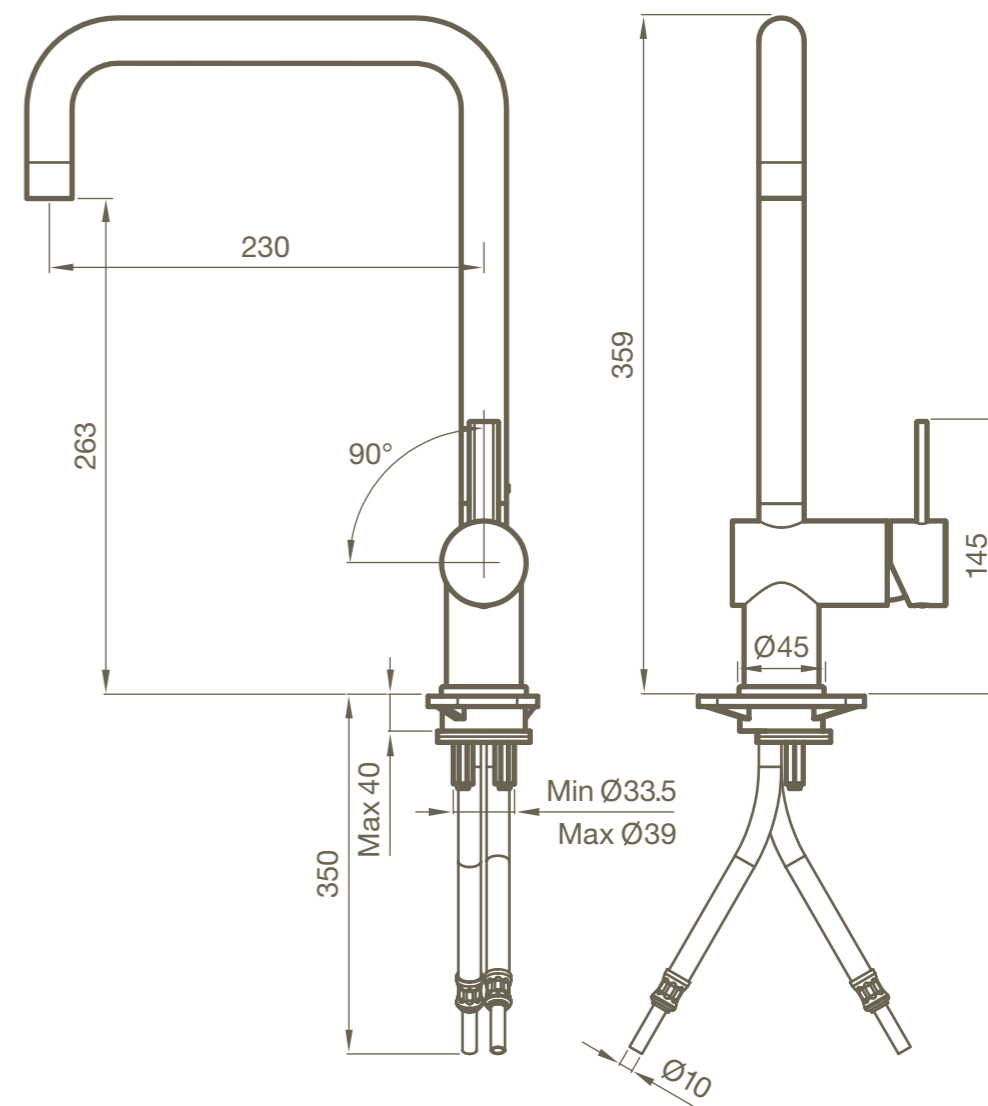



Kök
RT184 Krom
Köksblandare rund pip med diskmaskinsavstängning
Art Nr 8309058

08_09

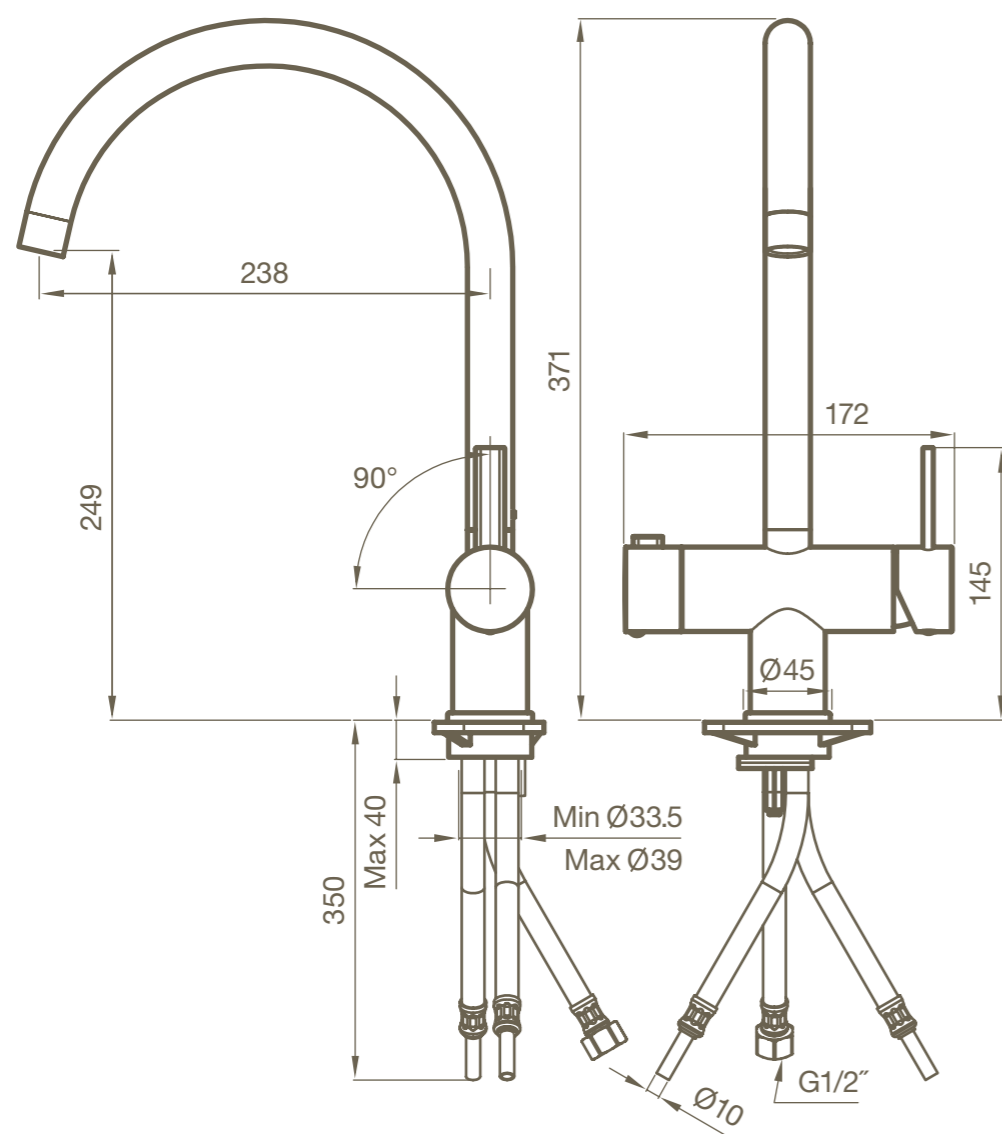



10_11

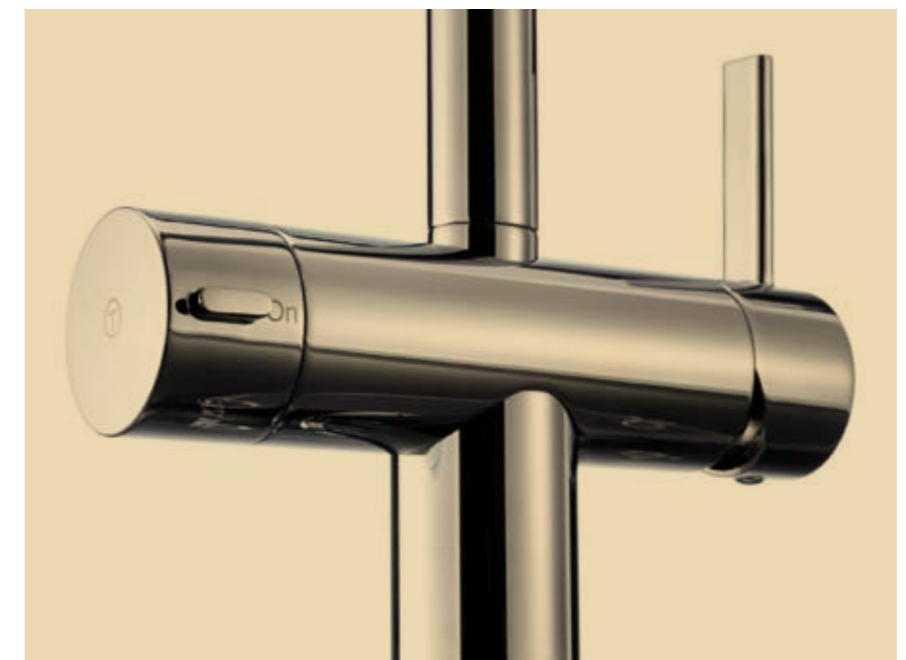

Kök
RT984 Krom
Köksblandare bockad pip med diskmaskinsavstängning
Art Nr 8309057

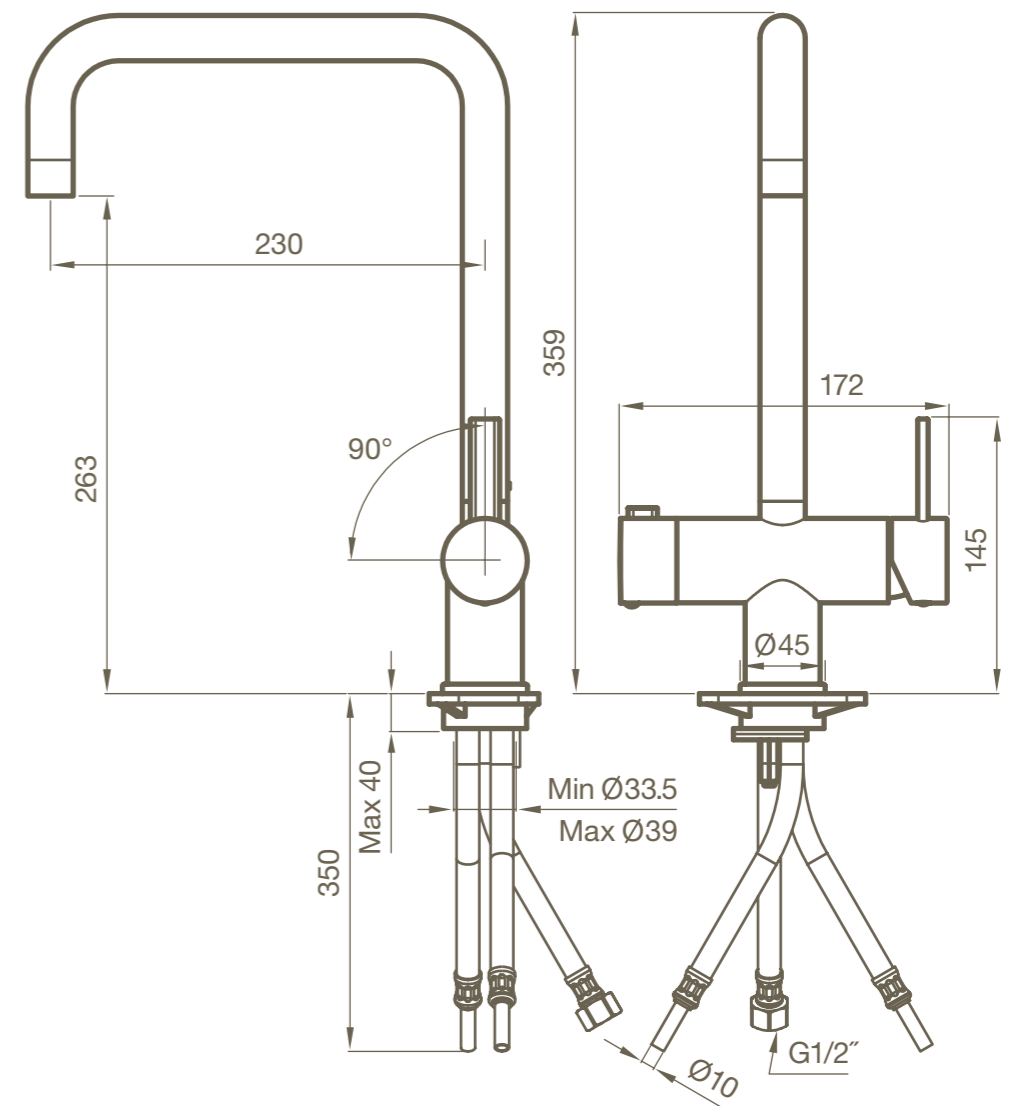



Kök
RT180 Krom
Köksblandare rund pip
Art Nr 8309060

14_15

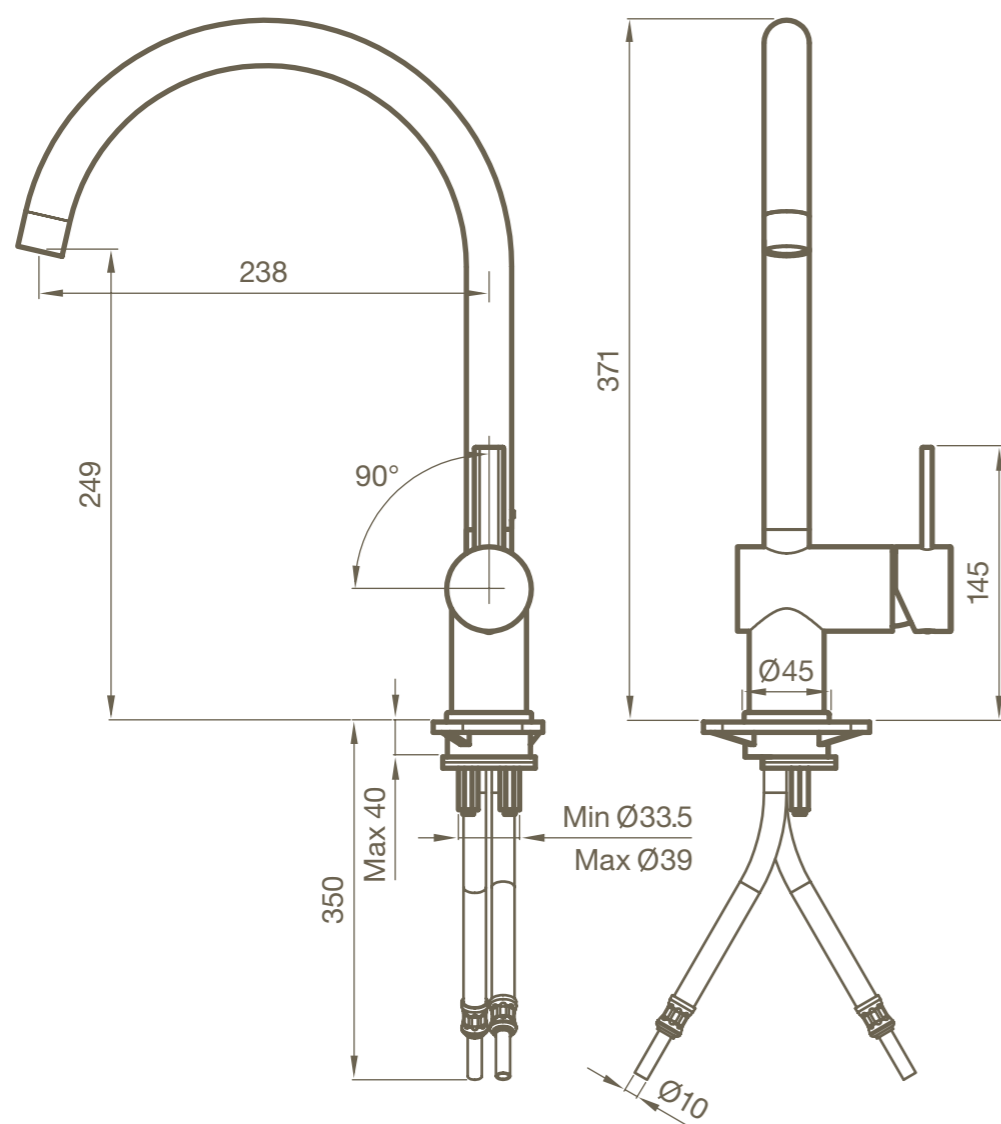



16_17



Badrum
RT071 Krom
Tvättställsblandare
Art Nr 8327328

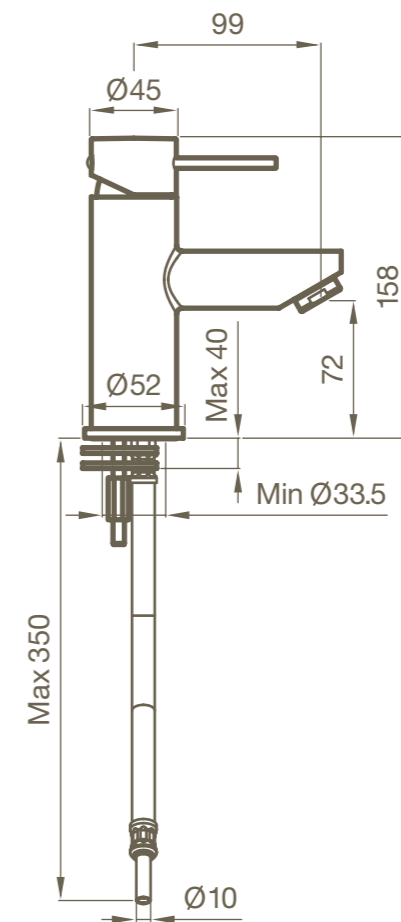



Badrum
RT022 Krom
Badkarsblandare termostat 160CC
Art Nr 8342692

18_19

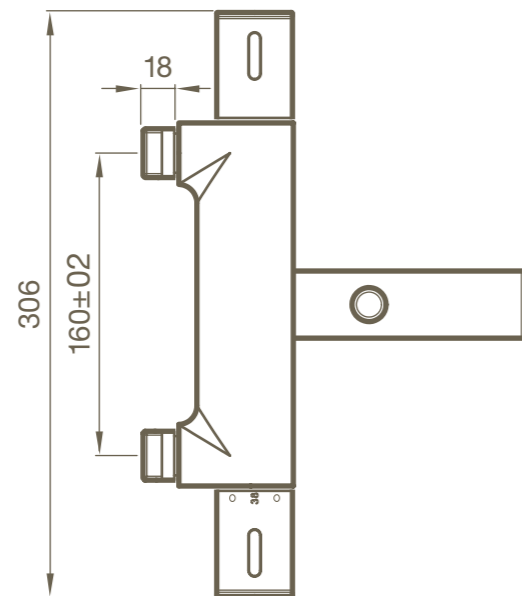
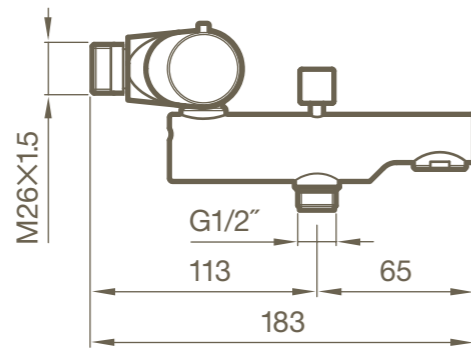



20_21

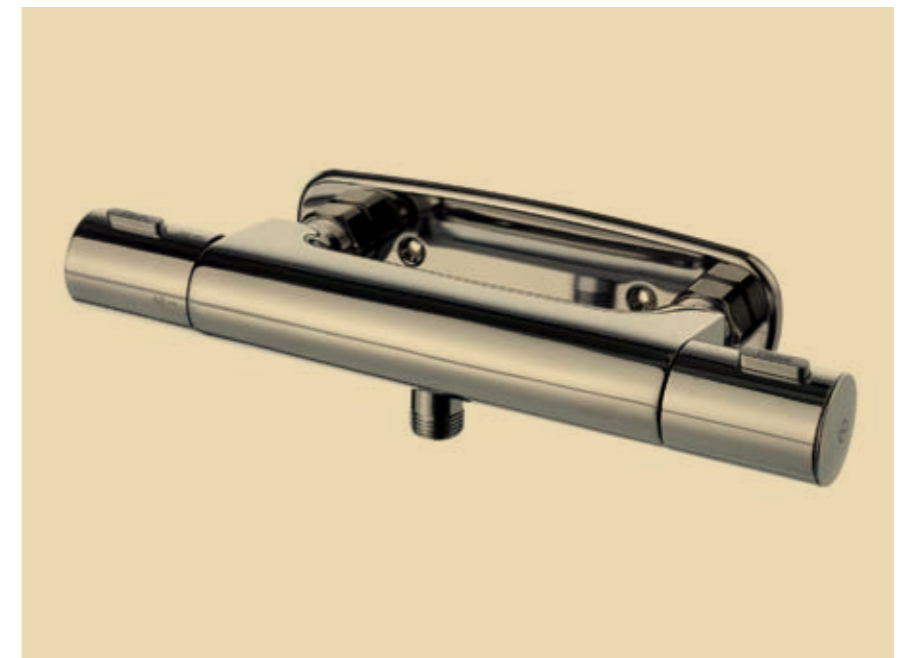

Badrum
RT168 Krom
Duschblandare termostat 160CC
Art Nr 8343278

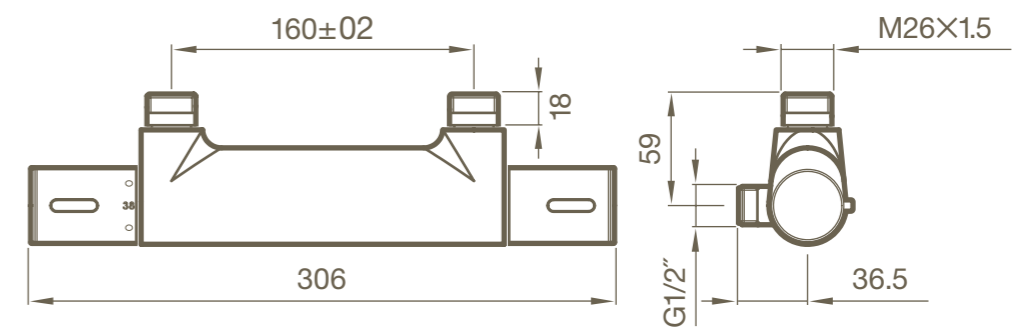



Badrum
RT105 Krom
Duschset
Art Nr 8191059

22_23

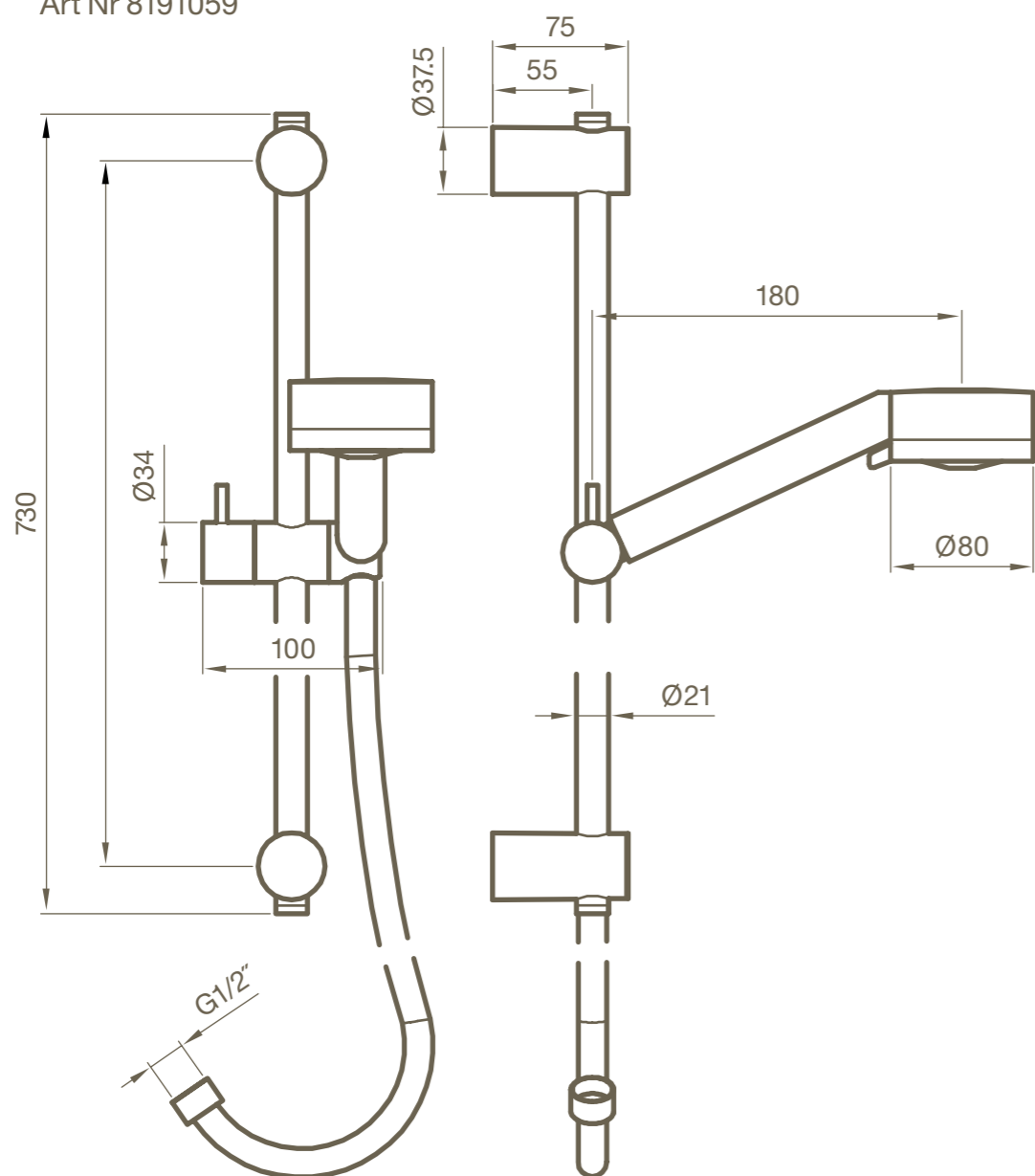

Beställning

Samtliga produkter är lagerlagda i Sverige, Stockholm. Leveranser snabbt och fraktfritt (1–3 arbetsdagar) och enligt allmänna leveransbestämmelser avseende VVS- och VA-material (AAVVS 09).

Service

Tapwell har ett rikstäckande servicenät. För service ring Tapwell 08 652 38 00, Jourtelefon 070 774 17 42.

Kvalitetskontroll

Varje enskild blandare provtrycks och testas innan den lämnar fabriken.

Certifiering

Tapwells produkter är certifierade enligt följande:
Swedcert
Säker Vatten
Boverket BBR 2008
Sintef EN 1111 EN 817

Garantier

2 års garanti enligt allmänna leveransbestämmelser avseende VVS- och VA-material (AAVVS 09).

5 års droppfri garanti gäller för dropp ur stängd blandare. Efter ordinarie garantitid om 2 år erhålles ny keramisk packning från Tapwell.

Byte ombesörjes av kunden.

5 års temperaturgaranti gäller för inställd temperatur på termostatblandare. Efter ordinarie garantitid om 2 år erhålles ny termostat från Tapwell. Byte ombesörjes av kunden.

Tillbehör

För vattenlås, keramiska insatser, bottenventiler, blandarfästen, termostater m m se www.roundt.se

Återvinning

Samtliga Tapwells armaturer i serien Round T är tillverkade i mässing = hög kvalitet, lång livslängd och full återvinning. 100% livsmedelsgodkända material.

Drift & Skötsel

Rengöring av blandarens ytbehandling skall göras med mjuk trasa och ljummet vatten, eventuellt med tvållösning. Ytan skall inte utsättas för basiska, sura, kalklösande eller slipande rengöringsmedel. Avkalkning av strålsamlare, duschslar och keramiska packningar sker vid behov genom blötläggning 2 timmar i ättiksbad. Skölj därefter i rent vatten. Smörj endast med armaturfett.

Teknisk data

Kallvatten:
min 5°C/max 25°C
Varmvatten:
min 50°C/max 80°C
Arbetstryck 0,5–10 bar
Testtryck max 16 bar

Installation

Vid installation måste ledningarna fram till blandarna renspolas innan montering.



Tapwell AB
Renstiernas gata 31
SE-116 31 Stockholm
Sweden
Phone +46 8 652 38 00
Fax +46 8 652 38 01
info@roundt.se
www.roundt.se



Round T
Objektblandare från Tapwell
Produktkatalog
2010